



MODEL: DT2000XLP

OWNER'S MANUAL

Thank you for purchasing this DYNATRAX[®] Insect Trap!

This product may be covered by one or more U.S. patents or pending patent applications. See www.dynatrap.com/patents



IMPORTANT SAFETY INSTRUCTIONS PERTAINING TO A RISK OF FIRE, ELECTRIC SHOCK, OR INJURY TO PERSONS

READ ALL INSTRUCTIONS BEFORE USING THIS APPLIANCE

WARNING

When using electric appliances, basic precautions should always be followed, including the following:

- To disconnect, turn all controls to the off (“O”) position, then remove plug from outlet.
- Unplug from outlet when not in use and before servicing or cleaning.
- To reduce the risk of electrical shock, do not put appliance in water or other liquid.
- This appliance is provided with double insulation. Use only identical replacement parts. See instructions for Servicing of Double-Insulated Appliances.
- Connect only to a circuit that is protected by a ground-fault circuit-interrupter (GFCI).
- To Reduce the Risk of Electric Shock, this appliance has a polarized plug (one blade is wider than the other). This plug will fit in a polarized outlet only one way. If the plug does not fit fully in the outlet, reverse the plug. If it still does not fit, contact a qualified electrician to install the proper outlet. Do not change the plug in any way.
- For Household Outdoor Use Only.

IMPORTANT SAFETY INSTRUCTIONS

Please read these instructions before using the DYNATRAX[®] Insect Trap and keep for future reference.

1. Always unplug before replacing the lamp. Replace bulb with the same type rated 6 watts. (DynaTrap Part# 32050)
2. Do not position the unit near heat, gas, oil or other flammable materials.
3. To reduce the risk of injury, close supervision is necessary when an appliance is used near children.
4. Do not operate any appliance with a damaged cord or plug, or after the appliance malfunctions or is dropped or damaged in any manner. Return appliance to the nearest authorized service facility for examination, repair, or electrical or mechanical adjustment.
5. This appliance is provided with double insulation. Use only identical replacement parts. See instructions for Servicing of Double-Insulated Appliances.
6. Do not contact moving parts.
7. Collected insects within the unit may contribute to fire, so clean insects from the unit frequently.
8. Do not place or store appliance where it can fall or be pulled into a tub or sink. Do not place where it can fall into water, or near flammable materials.
9. Do not touch fan while in motion.
10. Do not abuse cord—never carry or hang unit by cord or yank it to disconnect from receptacle. Keep cord away from heat, oil, or sharp edges.
11. Do not unplug by pulling on cord. To unplug, grasp the plug, not the cord.
12. Only use attachments recommended or sold by the manufacturer.

INSTRUCTIONS FOR DOUBLE-INSULATED, CORD-CONNECTED APPLIANCES:

In a double-insulated appliance, two systems of insulation are provided instead of grounding. No grounding means is provided on a double-insulated appliance, nor should a means for grounding be added to the appliance. Servicing of a double-insulated appliance requires extreme care and knowledge of the system, and should be done only by a qualified service personnel. Replacement parts for a double-insulated appliance must be identical to those parts in the appliance. A double-insulated appliance is marked with the words “DOUBLE INSULATION” or “DOUBLE INSULATED”. The symbol (square within a square) may also be marked on the appliance. □

SAVE THESE INSTRUCTIONS

INSTALLATION

1. Remove cardboard insert from the retaining cage.
2. Place the air damper assembly in the retaining cage with the crossbar facing up. Align the six damper notches with the matching notches on the retaining cage.
3. Place the trap on the retaining cage and twist clockwise to the lock position.
4. Save carton for off-season storage (if needed).
5. If hanging the unit, place it approximately 3–6 feet above floor or ground for optimal catch-rate and easy access for cleaning. Unit can also be placed on the floor or ground.
6. Plug cord into an outdoor outlet or UL listed extension cord as described in “IMPORTANT SAFETY INSTRUCTIONS”.
7. Turn power switch to “ON” position. The switch is located under the upper housing near the light bulbs.
8. For best catch results leave unit on at all times, except when cleaning or servicing.
9. Catch rate activity will be higher at night. For best catch results, place unit away from other competing light sources.
10. It is recommended to place the unit 20 to 40 feet away from where people will be sitting.
11. This unit is all-weather resistant – designed for outdoor use including rainy conditions.

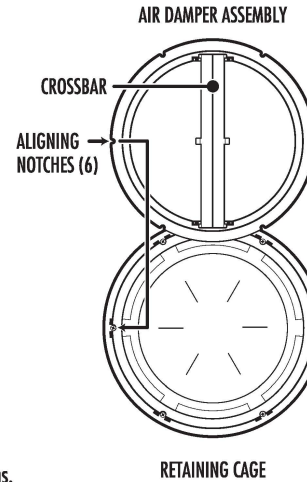

REPLACING BULBS

Light bulbs life expectancy is approximately 3,000 hours (or about 4 months), and should be replaced after that time has passed in order to maintain optimal UV effectiveness. Even though the bulb's light may be visible to you, it's ability to attract insects diminishes over time.

1. Turn power switch to “OFF” position, UNPLUG UNIT, and allow bulbs to cool before replacing.
 2. Remove screws from clear plastic light socket covers.
 3. Remove both clear plastic covers by squeezing the tabs and pulling downward.
 4. Carefully turn bulb counterclockwise and then pull bulb straight out.
 5. Locate and insert new bulbs into sockets, carefully turn clockwise, and make sure the prongs of the bulb are seated properly.
- Replacement bulbs (6-watt fluorescent bulbs – part no. 32050) can be found at your local retailer or can be ordered directly from DynaTrap by calling 1-877-403-TRAP (8727) or visiting www.dynatrap.com
6. Replace both clear plastic covers by squeezing the tabs and pushing upward into place.

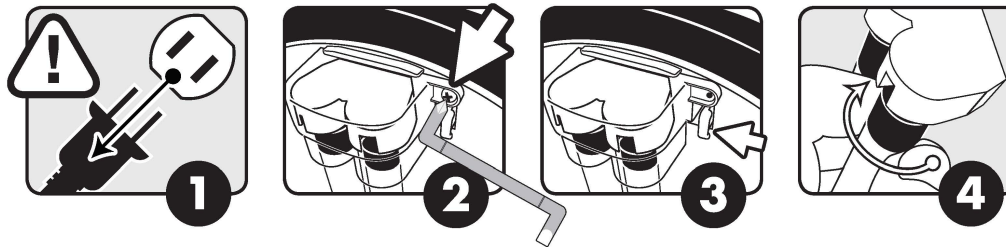

CLEANING

Clean the trap at least once a week to prolong life of the unit, insure fire prevention, and provide for more efficient operation.

1. Remove the retaining cage by holding the trap securely and twisting counter clockwise.
 2. Grasp the edge of the crossbar and pull up firmly to remove damper assembly.
 3. Dispose of contents and clean any build up from the inside of the retaining cage with a small brush.
 4. Attach the air damper assembly to retaining cage and reattach to trap with a clockwise twist to the lock position.
- IMPORTANT: DO NOT press or push against the screen windows while cleaning or assembling.

HOW THE DYNATRAX[®] INSECT TRAP WORKS

Flying insects are attracted to the unit by the UV light and the CO₂ that is generated by the photo-catalysis between the UV lamps and the TiO₂ coating. The fan pulls the insects into the retaining cage, trapping them until they dehydrate and die. The screened base can be removed, so you can periodically empty the contents into the trash. The screen allows you to see what's trapped in the compartment, alerting you when the retaining cage needs to be emptied.

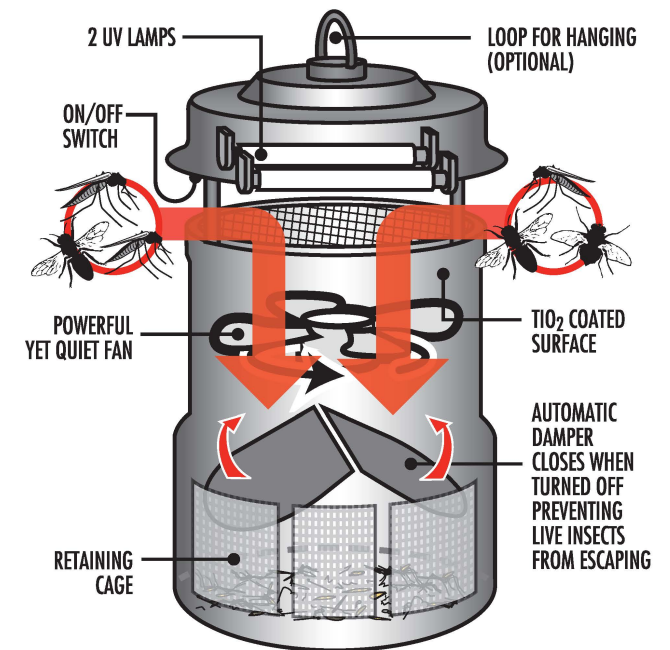

TROUBLESHOOTING

Problem:	Possible cause:	Correction:
Bulbs do not illuminate and fan does not spin.	1. No electrical power	1. Check plug and receptacle and fuse or circuit breaker. 2. Check to make sure power is switched to the “ON” position.
Bulb illuminates, but fan does not spin.	1. Shorted fan	1. UNPLUG UNIT: Examine fan to see that it is free from foreign material, dirt or build-up of dead insects. Clean unit as in “CLEANING” section.
Fan spins, but bulb does not illuminate	1. Bulb not seated properly 2. Burnt out bulb	1. Check all sockets for proper bulb seating and alignment. 2. Replace bulb if needed following instructions under “Replacing Bulbs”.

LIMITED WARRANTY

DYNAMIC warranties to the original purchaser that this product is free from defective materials and workmanship. This warranty is limited to remedy any defective part for a period of one year from date of original date of purchase. Retain your original receipt as proof of purchase. This warranty does not apply to the light bulb, nor to, in our judgment, misuse or abuse. If this unit has been altered, no warranty is in force. This warranty does not apply if this unit is purchased outside the United States, Canada and Mexico. In no case shall DYNAMIC be liable for any accidental, punitive, consequential, or any other damages of any kind for breach of this or any other warranty, expressed or implied, whatsoever. Some states do not allow limitation on how long an implied warranty lasts, so the above limitation or exclusion may not apply to you. This warranty gives you specific legal rights, and you may also have other rights that vary from state to state.

PARTS & ACCESSORIES AVAILABLE

PART	DESCRIPTION
32050	6-Watt Replacement Fluorescent Bulbs (2 pieces)
32065P	Damper Flaps



Dynamic Solutions Worldwide, LLC
12247 W. Fairview Ave. Milwaukee, WI 53226
Phone: 414-431-2819
Toll free: 1-877-403-TRAP (8727)
Toll free fax: 877-403-3293
Email: dynatrapinfo@dsw-llc.com
Visit us online at www.dynatrap.com



This device complies with Performance Standards for Light-Emitting Products, 21 DFR, Part 1040, Chapter 1, Subchapter J, Radiological Health.



MODELO: DT2000XLP

MANUAL DEL PROPIETARIO

¡Gracias por comprar el DYNATRAXL® trampa de insectos voladores!

Este producto puede estar cubierto por una o más patentes de EE.UU. o aplicaciones pendientes de patente. Ver www.dynatrap.com/patents



INSTRUCCIONES IMPORTANTES DE SEGURIDAD RELATIVAS AL RIESGO DE INCENDIO, DESCARGAS ELÉCTRICAS O LESIONES PERSONALES

LEA TODAS LAS INSTRUCCIONES ANTES DE USAR ESTE APARATO

CUIDADO, Cuando use aparatos eléctricos, se deben de seguir precauciones básicas, incluyendo lo siguiente:

- Para desconectar, apague todos los controles en la posición ("0"), luego, remueva la clavija del enchufe eléctrico.
- Desconecte del enchufe cuando no este en uso y antes de darle servicio.
- Para reducir el riesgo de choque eléctrico, no ponga el aparato en agua o cualquier otro líquido.
- Este aparato esta proveído con aislado doble. Use solo con partes de repuesto idénticas. Vea instrucciones para Servicio de Aparatos de Doble Aislado.
- Conecte solamente a un tomacorriente protegido con un interruptor de circuito de falla a tierra (GFCI).
- Para reducir el riesgo de descarga eléctrica, este aparato tiene un enchufe polarizado (una pata más ancha que la otra). Este enchufe encajará en un tomacorriente polarizado de una sola manera. Si el enchufe no encaja completamente en el tomacorriente, invierta el enchufe. Si aún así no encaja, comuníquese con un electricista calificado para que instale una toma adecuada. No cambie el enchufe de ninguna manera.
- Para uso doméstico al intemperie solamente.

INSTRUCCIONES IMPORTANTES DE SEGURIDAD

Sírvase leer estas instrucciones antes de usar el trampa electrónica de insectos DynaTrap® y guárdelas como referencia futura.

1. Desenchufe el aparato siempre antes de reemplazar el foco. Reemplace el foco con el mismo tipo nominal 6 vatios. (DynaTrap Parte # 32050)
2. No coloque este producto cerca de fuentes de calor, gas, aceite u otros materiales inflamables.
3. Para reducir el riesgo de lesiones, es necesario supervisar de cerca cuando se use el aparato cerca de niños.
4. No opere ningún aparato con un cable o enchufe dañado, después de un mal funcionamiento o si se ha caído o dañado de alguna manera. Devuelva el aparato al centro de servicio autorizado más cercano para su revisión, reparación o ajuste eléctrico o mecánico.
5. Este aparato contiene doble aislamiento. Utilice sólo piezas de repuesto idénticas. Vea las instrucciones para Reparaciones de Electrodomésticos de doble aislamiento.
6. No toque las piezas en movimiento.
7. Los insectos recolectados dentro de la unidad podrían contribuir a un incendio; por lo tanto, limpie los insectos muertos de la unidad con frecuencia.
8. No coloque ni guarde el aparato donde pueda caer o ser empujado a una bañera o fregadero. No coloque donde pueda caer en el agua o cerca de materiales inflamables.
9. No toque el ventilador cuando este en movimiento.
10. No abuse del cordón — Nunca transporte o cuelgue la unidad por el cable ni lo jale para desconectarlo del tomacorriente. Mantenga el cable alejado del calor, aceite o bordes filosos.
11. No desconecte el aparato tirando del cable. Para desenchufar, tome el enchufe, no del cable.
12. Utilice únicamente los accesorios recomendados o vendidos por el fabricante.

INSTRUCCIONES PARA APARATOS DE DOBLE AISLADO, APARATO CONECTADO CON CABLE:

En un aparato con doble aislamiento, esto significa que tiene dos sistemas de aislamiento en lugar de conexión a tierra. No sistema de conexión a tierra es proporcionado en un aparato con doble aislamiento, ni tampoco es necesario agregar un medio para la conexión a tierra del aparato. El tratar de componer o darle servicio a un aparato con doble aislamiento requiere sumo cuidado y conocimiento del sistema, y debe ser realizado únicamente por personal de servicio calificado. Partes de reemplazo en productos de doble aislamiento deben ser idénticas a las partes en el aparato. Un aparato con doble aislamiento está marcado con las palabras "DOBLE AISLAMIENTO" o "Aislamiento doble". El símbolo (un cuadrado dentro de un cuadrado) también está marcado en el aparato.



INSTALACION E INSTRUCCIONES DE OPERACION

1. Remueva el cartón de la jaula de retención.
2. Coloque la compuerta de aire en la jaula de retención con el travesaño hacia arriba. Oriente las seis muescas de la compuerta de aire con las muescas correspondientes en la jaula de retención.
3. Coloque la trampa sobre la jaula de retención y gire hacia la derecha para cerrarla firmemente.
4. Guarde el paquete original para su almacenamiento cuando no use la trampa o esté fuera de temporada (si es necesario).
5. Si decide colgar la unidad, colóquela aproximadamente de 3-6 pies sobre el nivel del suelo para obtener una captura de insectos óptima y también para un fácil acceso para su limpieza. La unidad también se puede colocar en el suelo si Ud. lo desea.
6. Enchufe el cable a un receptáculo exterior a cable de exterior aprobado por UL, tal como se describe en "INSTRUCCIONES IMPORTANTES DE SEGURIDAD".
7. Coloque el interruptor en la posición "ON". El interruptor está ubicado debajo de la cubierta superior, y a un lado de los focos.
8. Para mejores resultados, deje la unidad todo el tiempo prendida excepto cuando se vaya a limpiar o se dé servicio.
9. La actividad captura será mayor por la noche. Para obtener mejores resultados, coloque la unidad lejos de otras fuentes de luz que compitan con la trampa.
10. Se recomienda colocar la unidad de 20 a 40 pies de distancia de donde se encontrara la gente.
11. Esta unidad es totalmente resistente a la intemperie - diseñado para uso en exteriores, incluyendo condiciones lluviosas.

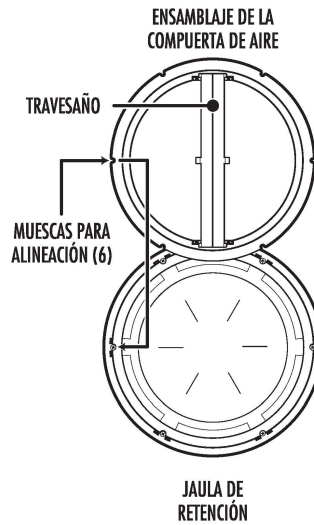

REPLAZANDO LOS FOCOS

La vida de uso de los focos es de aproximadamente 3,000 horas (o cerca de 4 meses), y deben de reemplazarse después de este tiempo para mantener la eficacia óptima de la luz ultravioleta. Aun cuando usted vea la luz de los focos, su capacidad para insectos disminuye con el tiempo.

1. Apague la unida en la posición "off" y Desconecte El Cable, permita que los focos se enfrien antes de cambiarlos.
2. Remueva los tornillos de la cubierta protectora de plástico transparente que cubre los focos.
3. Retire las dos cubiertas de plástico transparente oprimiendo las lengüetas y tirando hacia abajo.
4. Gire con cuidado foco hacia la izquierda y jale el foco hacia afuera.
5. Coloque los focos nuevos en sus bases, cuidadosamente gire hacia la derecha, y asegúrese de que las puntas de los focos estén correctamente asentados.

El foco de repuesto, lo puede adquirir en la tienda donde compró este producto, o bien directamente en DynaTrap llamando al 1-877-403-TRAP (8727).

6. Remplace las dos cubiertas de plástico transparente, comprimiendo con los dedos y hacia arriba las pestañas que los sujetan.

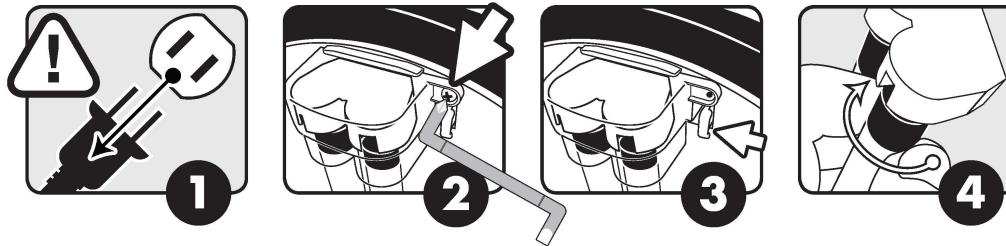

LIMPIEZA

Limpieza frecuente prolongara la vida útil de la unidad, garantizara la prevención de incendios, y la unidad funcionara en forma más eficiente.

1. Remueva la jaula de retención simplemente sujetando la trampa y girándola hacia la izquierda.
2. Sujete el borde del travesaño y tire hacia arriba con firmeza para remover la compuerta de aire.
3. Descarte el contenido y limpie cualquier acumulación en el interior de la jaula de retención con un cepillo pequeño.
4. Coloque la compuerta de aire a la jaula de retención y vuelva a cerrarla con un giro hacia la derecha.

IMPORTANTE: NO presione o apriete la malla de metal de las ventanillas en la jaula de retención cuando se le de limpieza o ensamblaje, ya que se podría fácilmente romper.

COMO FUNCIONA LA TRAMPA DE INSECTOS DYNATRAXL®

Los insectos voladores son atraídos a la unidad por medio de la luz y el CO₂ (dióxido de carbono) que es generado por la foto-catálisis que sucede entre la capa de TiO₂ (dióxido de titanio) y los focos ultravioletas; luego el ventilador los succiona hacia una cámara de recolección donde quedan atrapados hasta que se deshidratan y mueren. La cámara de recolección puede ser removida, de esta forma se pueden periódicamente vaciar los contenidos en la basura. Las rejillas en la cámara de recolección permiten ver lo que ha sido atrapado, alertando de esta manera la siguiente vez que se necesita vaciar.

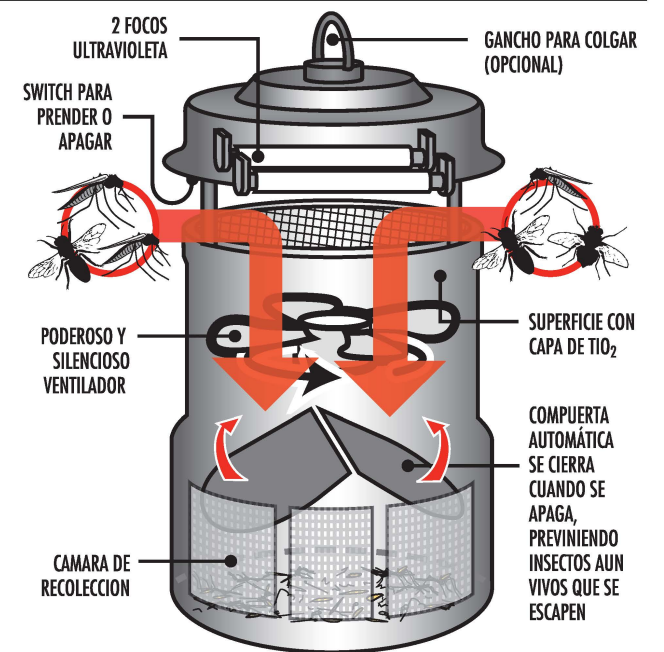

IDENTIFICACION Y RESOLUCION DE PROBLEMAS

Problema:	Posible Causa:	Corrección:
Los focos no alumbran y el ventilador no gira.	1. No hay corriente eléctrica.	1. Revise la conexión, el contacto, o el breaker eléctrico. 2. Asegúrese de que el switch de prendido esta en la posición "on".
Los focos prenden, pero el ventilador no gira.	1. El ventilador esta en corto.	1. DESCONECTE LA UNIDAD: Examine el ventilador para ver si esta libre de suciedad o insectos muertos. Limpie de acuerdo a la sección de "Limpieza".
El ventilador gira, pero los focos no prenden.	1. Los focos no están firmemente colocados. 2. Los focos están fundidos.	1. Revise que los focos estén firmemente colocados en la base del foco. 2. Cambie los focos si es necesario, de acuerdo a las instrucciones bajo "Reemplazo del foco".

GARANTIA LIMITADA

DYNAMIC garantiza al comprador original que este producto esta libre de defectos de materiales y mano de obra. Esta garantía esta limitada a remediar cualquier parte defectuosa durante un periodo de un año a partir de la fecha de compra original. Retenga su recibo original como prueba de compra. Esta garantía no es aplicable ni al foco, ni al maltrato o uso inapropiado, a nuestro juicio. Si esta unidad es alterada, se anula la garantía. Esta no es aplicable a esta unidad si fue comprada fuera de los Estados Unidos, excluyendo Canadá y México. DYNAMIC no será responsable en ningún caso de daños incidentales, punitivos, derivados o daños de ningún otro tipo por incumplimiento de esta o de cualquier otra garantía, ya sea expresa o implícita. Algunos estados no permiten limitación con respecto a la duración de una garantía implícita y, por lo tanto, la limitación o exclusión anterior podría no serle aplicable. Esta garantía le otorga derechos legales específicos y usted puede tener además otros derechos que variarán de un estado a otro.

PARTES & ACCESORIOS DISPONIBLES

PORTE	DESCRIPCION
32050	Focos Fluorescentes de Repuesto de 6-Watts (2 piezas)
32065P	Flaps Damper



Dynamic Solutions Worldwide, LLC
12247 W. Fairview Ave. Milwaukee, WI 53226
Teléfono: 414-431-2819
Llamada Gratis: 1-877-403-TRAP (8727)
Fax Gratis: 877-403-3293
Email: dynatrapinfo@dsw-llc.com
Visítenos en nuestra página web www.dynatrap.com



Este dispositivo cumple con las normas de funcionamiento de los emisores de luz Productos, 21 DFR, Parte 1040, Capítulo 1, Sección J, Salud Radiológica.

GUARDE ESTAS INSTRUCCIONES